

Jemen Planung von Fernsehstudioanlagen



FAKTEN

ORT

Sana'a, Jemen

DAUER

4 Wochen | 2009

PARTNER

Yemen TV

Mass Communication Training and Qualifying Institut (MCTQI)

MITTELGEBER

BMZ

Die Digitalisierung der Fernsehtechnik schreitet weltweit voran. Auch die TV-Stationen im Jemen stellen sich den komplexen Themen, die die digitale Technik mit sich bringt.

Die Modernisierung der Fernsehstationen im Jemen voran zu treiben, ist das erklärte Ziel von Yemen TV und dem jemenitischen Mass Communication Training and Qualifying Institut (MCTQI), den Kooperationspartnern der DW-AKADEMIE. Um mit der digitalen Technik Kostensenkungen, Effizienzsteigerungen und Verbesserungen der visuellen Darstellungsqualität zu erzielen, sind neue Produktionskonzepte notwendig. Damit setzten sich in Sana'a,

Jemen, 16 Fernseh-Ingenieure innerhalb des DW-AKADEMIE Trainings auseinander. Das Training vermittelte den Teilnehmern Kenntnisse über Produktions-Standards und die aktuelle Technik in unterschiedlichen Bereichen digitaler Fernsehstudios.

Die Teilnehmer lernten außerdem, Grundsätze des Projektmanagements umzusetzen. Spezielle Computerprogramme als Hilfsmittel für die Planung wurden dabei ebenso genutzt wie das Internet als Informations-

quelle, um angepasste Marktübersichten zu erstellen. Im Laufe des Trainings ermittelten die Teilnehmer unter anderem aus einem gegebenen Programmschema den Bedarf an TV-Produktionsanlagen.

Im Zuge des Projektmanagement-Trainings passten sie die Kosten eines Projekts dynamisch an ein Gesamtbudget an und koordinierten zeitliche Abläufe mit Hilfe einer kostengünstigen, professionellen Software.

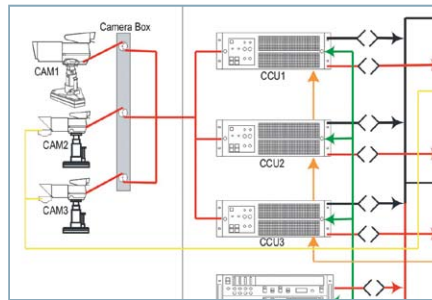
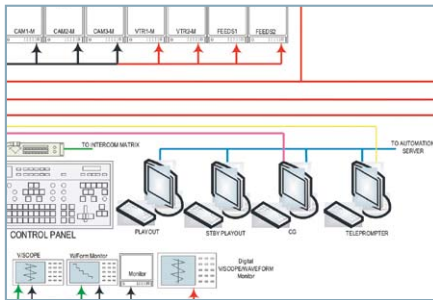

KOMMENTARE



Trainingsaufgaben

- Anzahl und Größe der Studios bestimmen
- Funktionsräume der Studios unter den Aspekten Größe, Anzahl der Personen, Zugangsmöglichkeiten, Anordnung zueinander definieren
- Funktionsanalyse für die Bereiche Technik, Produktion und Redaktion entwerfen
- Budgets kalkulieren
- Zeitplan erstellen, in dem alle notwendigen Arbeiten bis zur Inbetriebnahme der Studios zusammengefasst werden

» The contents of the excellent and carefully structured training enabled the trainees to make the most of its contents. I hope that there will be other courses at such a professional level.« Fadel Ali Mahammed, Deputy Director-General of the engineering Projects

» Bei der Planung von Fernsehproduktionsystemen müssen die Anforderungen der Redaktionen und Produktion sowie technologische Entwicklungen berücksichtigt werden, um optimale Arbeitsbedingungen, hohe Flexibilität und bestmögliche Bild- und Tonqualität zu erzielen. Diese Planungsstrategien wurden im Training vielfach erprobt. «

Hans-Ludwig Marciniak, Projektleiter

KONTAKT Tilman Rascher, Bereichsleiter | tilman.rascher@dw-world.de

DW-AKADEMIE

Die DW-AKADEMIE ist das internationale Trainingsinstitut der Deutschen Welle. Es bietet seinen Partnern und Kunden weltweit ein breites Spektrum an Trainings- und Beratungsmaßnahmen an. Erfahrene Trainer bilden Medienfachkräfte aus Ent-

wicklungs- und Transformationsländern fort, schulen Führungskräfte ausländischer Rundfunkanstalten im Managementbereich, bilden Nachwuchsjournalisten aus und bieten professionelle Medientrainings an. Mehr als 80 Prozent aller Trainings der

DW-AKADEMIE finden in Entwicklungsländern statt. Für Trainings in Deutschland steht an den Standorten in Bonn und Berlin eine exzellente, hochmoderne Infrastruktur zur Verfügung.